

## Vajersystem på brygga

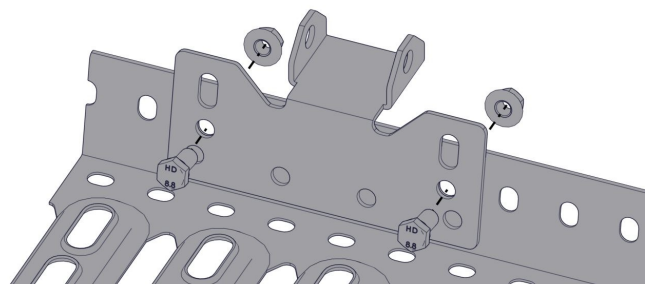

### Ändfäste

Montera ändfäste med 2 st M10x20 + mutter.

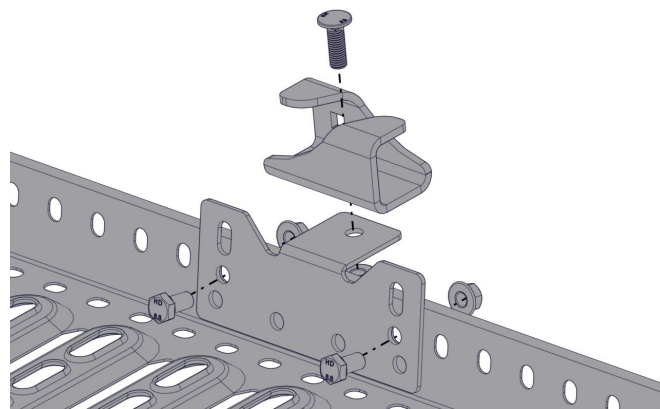

### Stöd klo

Montera fäste för vajerstöd med 2 st bult M10x20 + mutter. Komplettera med hållare som monteras med 1 st vagnsbult M10x30+ mutter.

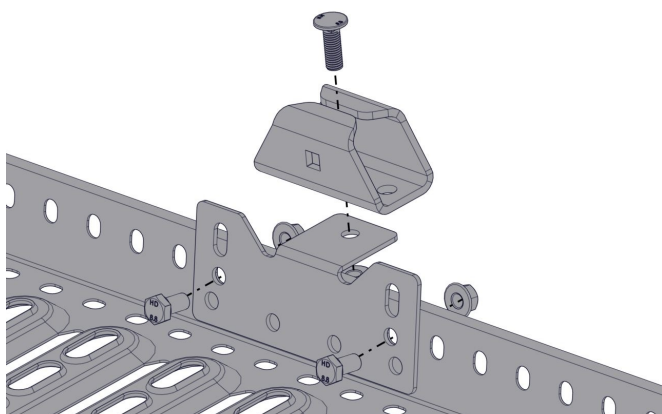

### Stöd spår

Montera fäste för vajerstöd med 2 st bult M10x20 + mutter. Komplettera med hållare som monteras med 1 st vagnsbult M10x30+ mutter.

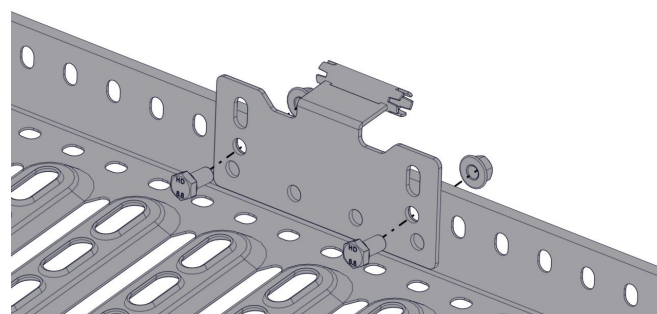

### Stöd rör

Montera vajerstöd rör med 2 st bult M10x20 + mutter.

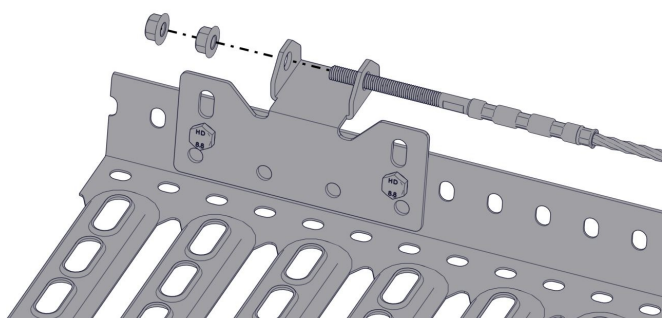

### Vajermontage

Montera första vajerterminalen. Monteras med 2 st M10 muttrar. **Säkra genom att dra åt den andra muttern.** Drag vajern genom ev. stöd.

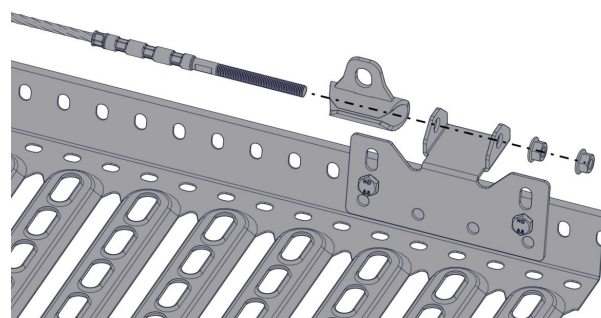

### Vajermontage

Montera sista vajerterminalen. Trä på ev. vajerlöpare. Spänn vajern så att den inte slakar. **Säkra genom att dra åt den andra muttern.**

## Vajersystem på brygga

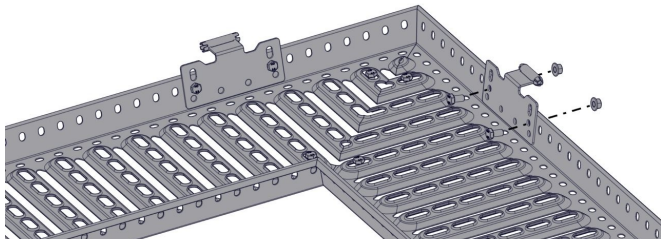

### Vajerhörn

Montera vajerfäste rör med 2 st bult M10x20 + mutter.  
Forma en jämn båge av vajern så att löparen går fritt.

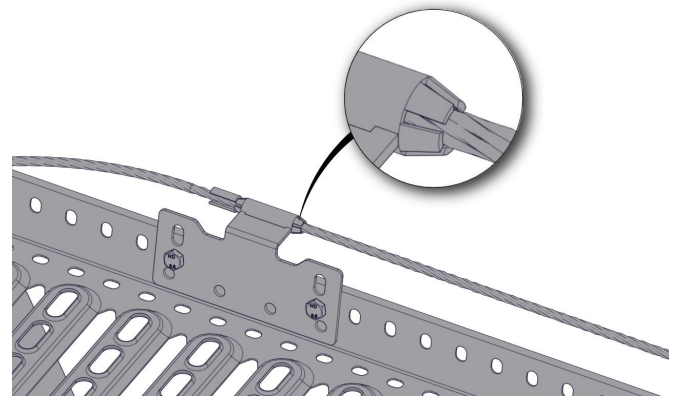

### Krympning

Krymp ändarna på vajerstöd rör med en tång för att fixera vajern.

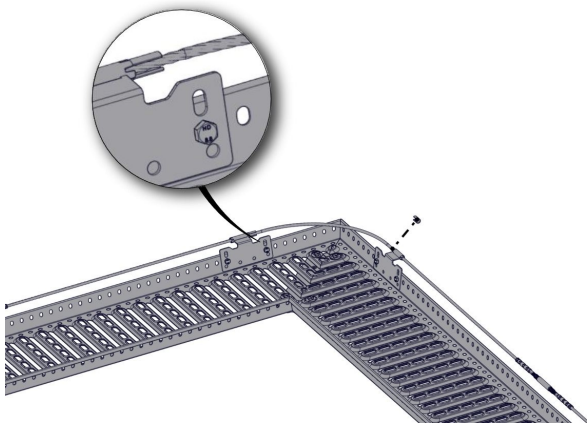

### Hylsor

Hylsorna kläms mot insida fäste så att vajern bibehåller formen. Klämningen görs med pressmaskin eller större tång.

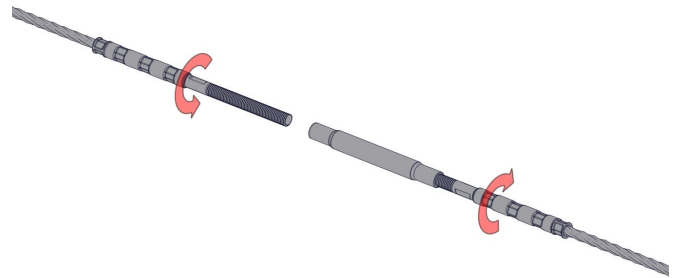

### Skarv av vajer

Skruva in terminalerna till mitten så dom möts i skarvhylsan. Dra åt så att terminalerna låses mot varandra.